

# サイクルラック 直付ワイドタイプ 高：CR-WH

鉄部は全て溶融亜鉛メッキ仕上げ

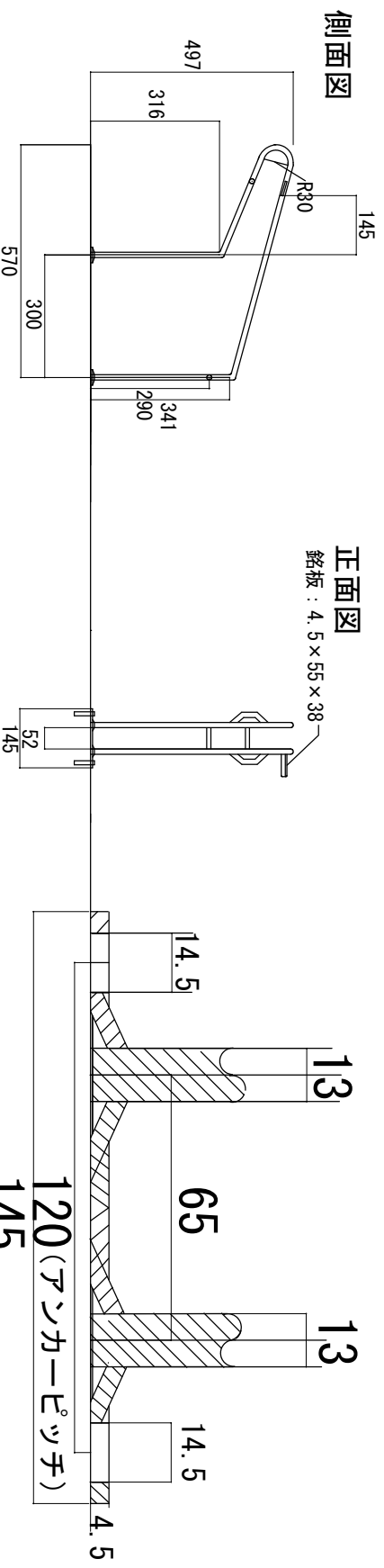

正面図  
銘板 : 4.5×55×38

側面図

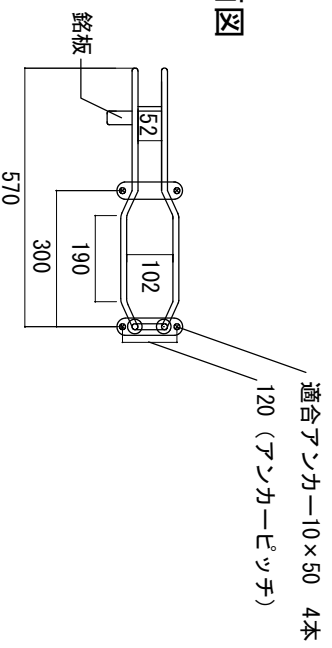

ワイダスプレート 断面図

平面図